

Bombas centrífugas de acople magnético

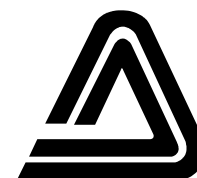

La serie MX-F representa el último avance tecnológico disponible en bombas plásticas de acople magnético. MX ha sido diseñada para superar ampliamente las condiciones de operación más severas.

- **Operación en vacío** - Utilizando un cojinete de carbón, la bomba MX permite la operación en vacío, en forma controlada.
- **Químicos agresivos** - Las bombas MX están altamente recomendadas para procesos de filtración, galvanotécnica, tratamiento de superficies y circuitos impresos, entre otras muchas aplicaciones, donde productos químicos agresivos sean manipulados.
- **Motores tipo NEMA** - Las bombas serie MX utilizan motores tipo NEMA para facilitar su instalación (Versiones IEC y JIS también están disponibles a solicitud).
- **Las base no metálica** no será corroída en ambientes agresivos.
- **Conexiones macho NPT** aseguran que un sobre-torque de las conexiones no dañen el cuerpo de la bomba.



MX-F 400 CFV 6

Serie

MX: Carcasa de GFRPP
MX-F: Carcasa de CFRETFE

Tamaño de la bomba

Succión x descarga	Motor HP
250: 1" x 1"	0.5 HP
251: 1" x 1"	1.0 HP
400: 1½" x 1½"	0.75 HP
401: 1½" x 1½"	1.5 HP
402: 2" x 1½"	2.0 HP
403: 2" x 1½"	3.0 HP

Materiales del Cojinete/Eje/O-ring

MX **CV:** Carbón/Cerámica Alumina/FKM (EPDM/AFLAS®)
RV: PTFE/Cerámica Alumina/FKM (EPDM/AFLAS®)
AV: Cerámica Alumina/Cerámica Alumina/FKM (EPDM/AFLAS®) (modelos MX-250 a MX-401)

MX-F **CFV:** Carbón de alta densidad/Cerámica Alumina de alta pureza/FKM (EPDM/AFLAS®)
RFV: PTFE/Cerámica Alumina de alta pureza/FKM (EPDM/AFLAS®)
KKV: SiC/SiC/FKM (EPDM/AFLAS)
AFV: Cerámica Alumina/Cerámica Alumina/FKM (EPDM/AFLAS®) (modelos MX-F250 a MX-F401)

Impulsor

MX 5: 50 Hz
6: 60 Hz
7: Impulsor grande

MX-F X: 50/60 Hz
V: 50/60 Hz

Materiales parts húmedas

MX-(F)250 a (F)401

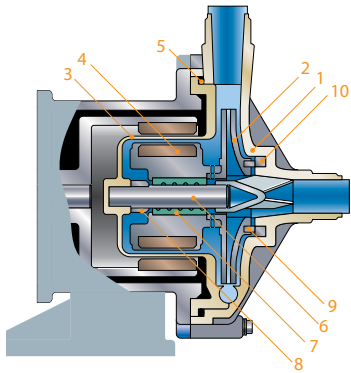

Modelo	MX-402 a F403H		
	MX-250 a 401		
Referencia	AV(AE)	CV (CE)	RV (RE)
1 Carcasa frontal	GFRPP		
2 Impulsor	GFRPP		
3 Carcasa trasera	GFRPP		
4 Capsula magnética	PP		
5 O-ring	FKM ¹		
6 Eje	Cerámica alumina de alta pureza		
7 Cojinete	Cerámica alumina	Carbón	PTFE
8 Aro trasero	CFRPPS	CFRPPS ²	
9 Aro de fricción	PTFE		
10 Aro de empuje	Cerámica alumina		
11 Chaveta	----	GFRPPS (solo en 402 & 403(H))	

MX-(F)402(H) y (F)403(H)

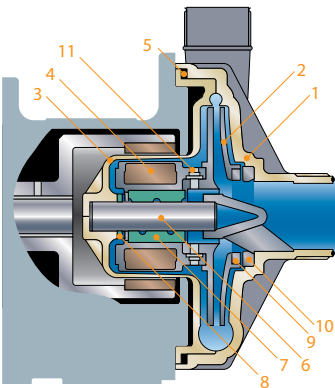

Modelo	MX-F402 y F403			
	MX-F250 a F401			
Referencia	CFV	RFV	KKV	AFV
1 Carcasa frontal	CFRETFE			
2 Impulsor	CFRETFE			
3 Carcasa trasera	CFRETFE			
4 Capsula magnética	CFRETFE			
5 O-ring	FKM ¹			
6 Eje	Cerámica alumina de alta pureza		SiC	Cerámica alumina de alta pureza
7 Cojinete	Carbón	PTFE	SiC	Cerámica alumina de alta pureza
8 Aro trasero	CFRETFE		CFRETFE ³	CFRETFE
9 Aro de fricción	PTFE		SiC	PTFE
10 Aro de empuje	Cerámica alumina de alta pureza		SiC	Cerámica alumina de alta pureza
11 Chaveta	CFRETFE (solo en 402 & 403)			----

1 O-rings de EPDM y AFLAS también están disponibles 2 402-403H tienen aro trasero de CFRPEEK 3 F402-403 tienen aro trasero de CFRPFA

Curvas de Rendimiento

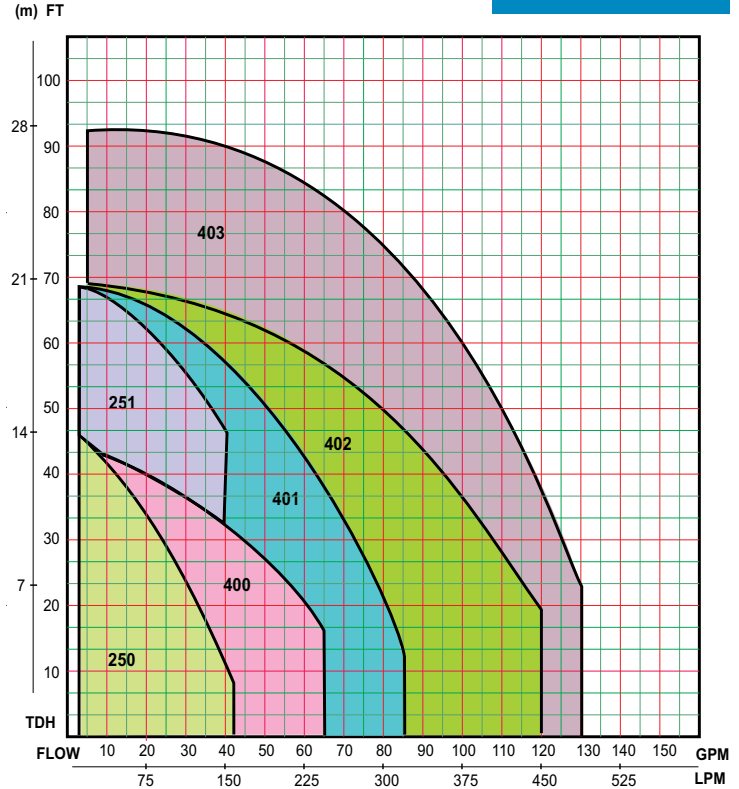
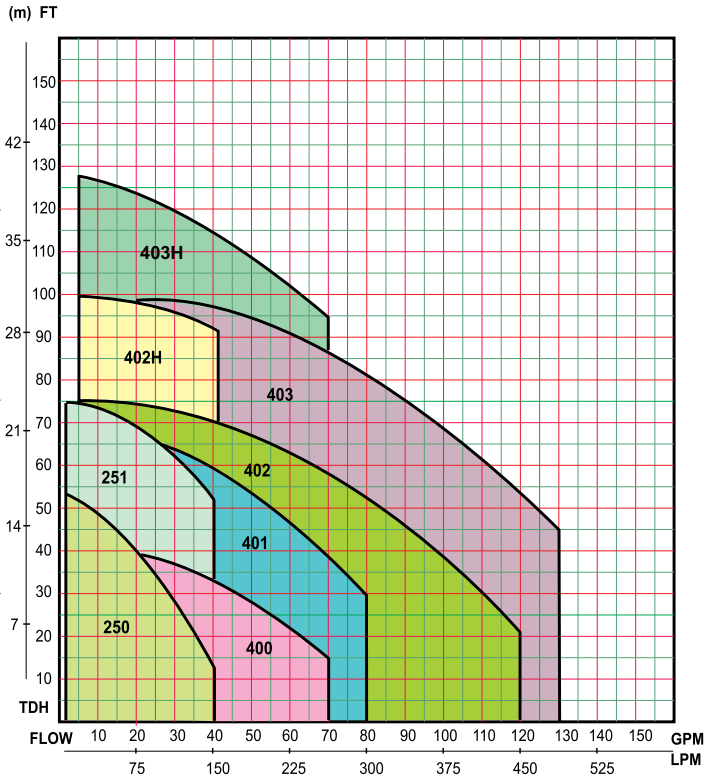

Rendimiento basado en agua @ 70F (21C). Fluidos con peso específico mayor que 1 deben ser revisados por la fabrica.

Especificaciones

Modelo	Succión & Descarga (NPT)	Máx Presión de descarga pies (mts)	Máximo Caudal GPM (LPM)	Peso específico	Motor @ 60 Hz	Peso (sin motor) lbs (kg)
MX-250	1" x 1"	53 (16.1)	40 (151.4)	1.0	0.5 HP	17.0 (8)
MX-251	1" x 1"	75 (22.8)	40 (151.4)	1.0	1 HP	22.5 (10)
MX-400	6	1.5" x 1.5"	70 (264.9)	1.2	0.75 HP	13.7 (6)
	7	1.5" x 1.5"	70 (264.9)	1.2	0.75 HP	13.7 (6)
MX-401	6	1.5" x 1.5"	80 (302.8)	1.2	1.5 HP	22.5 (10)
	7	1.5" x 1.5"	80 (302.8)	1.2	1.5 HP	22.5 (10)
MX-402	2" x 1.5"	73 (22.2)	107 (405.0)	1.2	2 HP	29.8 (13.5)
MX-402H	2" x 1.5"	99 (30.1)	45 (170.3)	1.0	2 HP	29.8 (13.5)
MX-403	2" x 1.5"	101 (30.7)	130 (492.1)	1.2	3 HP	32.0 (14.5)
MX-403H	2" x 1.5"	126 (38.4)	70 (264.9)	1.0	3 HP	32.0 (14.5)
MX-F250	1" x 1"	48 (14.6)	43 (162.7)	1.2	0.5 HP	17.0 (8)
MXF-251	1" x 1"	69 (22.8)	40 (151.4)	1.0	1 HP	22.5 (10)
MX-F400	V	1.5" x 1.5"	65 (246.0)	1.2	0.75 HP	13.7 (6)
	X	1.5" x 1.5"	34 (10.3)	1.2	0.75 HP	13.7 (6)
MX-F401	V	1.5" x 1.5"	86 (325.5)	1.2	1.5 HP	22.5 (10)
	X	1.5" x 1.5"	75 (283.9)	1.2	1.5 HP	22.5 (10)
MX-F402	2" x 1.5"	70 (21.3)	120 (454.2)	1.2	2 HP	29.8 (13.5)
MX-F403	2" x 1.5"	93 (28.3)	130 (492.1)	1.2	3 HP	32.0 (14.5)

Dimensiones

■ MX-F250 to F401

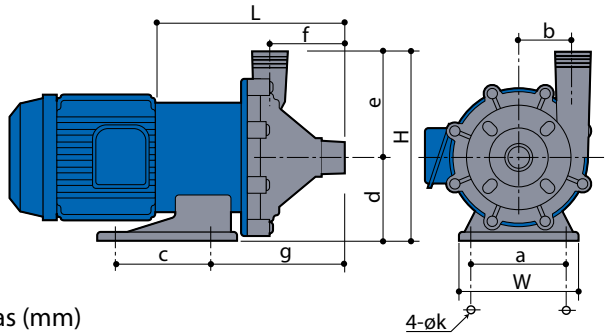

Pulgadas (mm)

■ MX-F402, F403

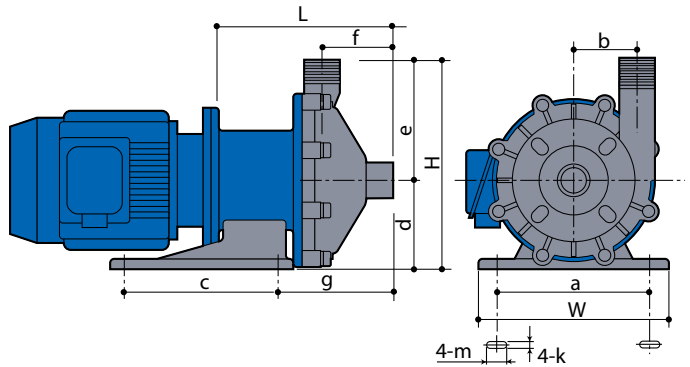

Modelo	W	H	L	a	b	c	d	e	f	g	k	m
MX-(F)250	6.30 (160)	9.75 (248)	9.39 (239)	5.12 (130)	2.56 (65)	5.12 (130)	4.53 (115)	5.22 (133)	3.25 (83)	6.12 (155)	0.47 (12)	---
MX-(F)251	6.30 (160)	9.75 (248)	9.39 (239)	5.12 (130)	2.56 (65)	5.12 (130)	4.53 (115)	5.22 (133)	3.25 (83)	6.12 (155)	0.47 (12)	---
MX-(F)400	5.51 (140)	8.62 (219)	9.37 (238)	4.33 (110)	2.13 (54)	3.86 (98)	3.74 (95)	4.88 (124)	3.19 (81)	5.67 (144)	0.47 (12)	---
MX-(F)401	6.30 (160)	9.81 (249)	9.96 (253)	5.12 (130)	2.83 (72)	5.12 (130)	4.53 (115)	5.28 (134)	3.82 (97)	7.01 (178)	0.47 (12)	---
MX-(F)402/403 (H)	10.24 (260)	10.78 (274)	9.53 (242)	8.19 (208)	3.15 (80)	7.87 (200)	4.72 (120)	6.06 (154)	3.27 (83)	5.94 (151)	0.55 (14)	1.42 (36)

La serie MX-F representa el último avance tecnológico disponible en bombas plásticas de acople magnético. Con la experiencia lograda con nuestra anterior exitosa generación de bombas MDH-F, la bomba serie MX ha sido diseñada para superar ampliamente las condiciones de operación más severas.

Utilizando un cojinete de carbón, la bomba MX permite la operación en vacío, en forma controlada. La "nueva estructura autoradiante" (patente Pendiente) junto con el sistema de "no contacto" y el eje apoyado en la parte frontal y posterior, ofrecen una mejora notable en la capacidad de la bomba para resistir la cavitación y para funcionar con la válvula de descarga cerrada.

Las bombas MX están altamente recomendadas para procesos de filtración, galvanotécnia, tratamiento de superficies y circuitos impresos, entre otras muchas aplicaciones, donde productos químicos agresivos sean manipulados.

Patentado Carcasa helicoidal dividida.

La serie MX es la primera bomba magnética plástica que presenta la carcasa de la bomba dividida en carcasa frontal y posterior, formando una cámara vórtice. Este diseño limita que el líquido que sale por la descarga, retorne hacia la bomba, aumentando la eficiencia del proceso en su conjunto.

Patentado Estructura autoradiante.

El producto bombeado es obligado a circular alrededor del eje y del cojinete a través de unos orificios para dispersión de calor ubicados en las partes fijas de la turbina y de la capsula magnética, reduciéndose en forma eficaz el calor generado y evitando la deformación o fundición térmica.

Las bombas serie MX utilizan motores tipo NEMA para facilitar su instalación (Versiones IEC y JIS también están disponibles a solicitud).

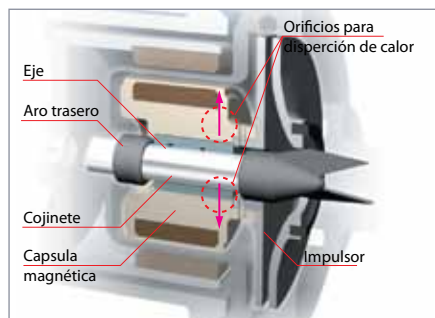

Carcasa frontal



Carcasa trasera



Carcasa frontal reforzado



IALT00056.H March 2012

www.IwakiAmerica.com • www.IwakiCustomPumps.com

