



Información técnica

EW	B16	F	1	-	VC	A
1	2	3	4		5	6

1 Serie de la bomba

Bomba dosificadora EW, standard IP65 con control de pulsos externos o control manual de velocidad y ajuste manual del largo de carrera.

2 Tabla de caudales y presiones

Tamaño	Max Capacidad de descarga		Max Capacidad por embolada ml	Max Presión ¹		Medida conexión tubo O.D. Interno
	GPH	ml/min		PSI	MPa	
B11	0.6	38	0.11	150	1.0	3/8
B11-H	0.3	21	0.09	150	1.0	3/8 suc x 1/4 NPT dis
B16	1.0	65	0.18	105	0.7	3/8
B21	1.8	115	0.32	60	0.4	3/8
B31	3.3	210	0.58	30	0.2	1/2
C16	1.3	80	0.22	150	1.0	3/8
C16-H	0.6	40	0.17	250	1.7	3/8 suc x 1/4 NPT dis
C21	2.3	145	0.40	105	0.7	3/8
C31	4.3	270	0.75	50	0.35	1/2
C36 ²	6.7	420	1.17	30	0.2	1/2

Conectores (Se ordenan por separado)

- E90494 = 4 Pin, Conector llave reversa, Aplicable a parada y pre-parada EW/ EW-Y
- E90495 = Conector 5 pin. De suministro standard, es usado para salidas y pulsos en la EW y para entradas digitales y análogas en EW-Y.
- E90496 = 5 Pin, Conector de llave reversa. Usado para entrada de Posiflow en la EW-Y
- E90497 = 4 pin, Conector cuadrado. Usado para conectores de salida de la EW-Y

- 1 La válvula de venteo de aire reduce la máxima presión aprox. 35 PSI (2 bar)
- 2 El caudal de la EKC36-TC/FC/SH es de 6,3 GPH (400 ml/minuto.)

3 Modulo de control

- F = Para usar con todos los modelos EW. Las ventajas incluyen ajuste de velocidad digital, control de pulsos externos y entradas de parada / pre-parada de la bomba.
- Y = Para usar con todos los modelos EW. Las ventajas incluyen entradas análogas, entradas digitales con multiplicación y división de pulsos, Entrada de Posiflow y salida para alarmas.

4 Voltaje

- 1 = 115VAC, 50/60 Hz
- 2 = 230VAC, 50/60 Hz

5 Materiales partes húmedas

Todas las bombas incluyen válvula de venteo manual con excepción del tipo FC. Todas las bombas incluyen una válvula de pie, una válvula de inyección, 6 mts de tubo de polietileno con una pesa de cerámica.

Partes Húmedas	Cabezal de la bomba y conexiones	Diafragma	Válvulas Esféricas	Asientos de Válvulas	Sellos de Válvulas	Junta	Tubo	
FC	PVDF	PTFE con res-paldo de EPDM	CE	PCTFE	PTFE	PTFE	PE	
PC	GFRPP		CE	FKM	FKM			
PE	GFRPP		CE	EPDM	EPDM			
VC	PVC		CE	FKM	FKM			
VE	PVC		CE	EPDM	EPDM			
VF	PVC		PTFE	EPDM	EPDM			
TC	PVDF		CE	FKM	FKM			
SH	SS		HC	HC	PTFE			1/4" NPTF

6 Opciones

- A = Válvula de venteo de aire automática en lugar de manual. Disponible para los modelos B11, B16, C16 y C21 con partes húmedas - VC
- M = Válvula multi-función es provista en lugar de válvula de venteo manual para los modelos 11,16 y 21 con partes húmedas VC, VE, VF, PC, y PE. No disponible con la opción AAVV.
- H = Configuración Alta Compresión es disponible para modelos con partes húmedas - PC, PE. Velocidad máxima es 240 impulsos por minuto.

IALT-00053.C Feb 2010



www.IwakiAmerica.com

www.IwakiCustomPumps.com

IWAKI AMERICA

Gama de Productos Standard

Soluciones en bombas de un Líder Mundial



Serie EW

Bombas dosificadoras electromagneticas con clasificación IP67

Iwaki y Walchem han creado una relación única con más de 100 años de experiencia combinada en bombas en una variedad de mercados diferentes. Este talento ha llevado al diseño de la más innovadora línea de bombas dosificadoras electromagnéticas en el mundo: La Serie E.

La serie E ofrece 4 increíbles bombas: EZ, EW, EK y EHE. La variedad de bombas dentro de la Clase E permite cumplir una gran cantidad de aplicaciones tales como tratamiento de aguas, agricultura, acondicionamiento de aguas, lavado de coches y decenas de otros usos en el campo industrial.



Piénselo dos veces, compre una sola!!!

Rendimiento de alta velocidad

Las bombas Clase E operan a 360 impulsos por minuto. La mayoría de los productos de la competencia funcionan a 180 impulsos por minuto resultando en un desgaste prematuro del diafragma, un pobre control en la dosificación y una alimentación lenta.

Cojinete doble

Todas las bombas Serie E ofrecen cojinete doble. La estructura y el eje están soportados con un cojinete en cada extremo, con lo cual se asegura un movimiento axial correcto, permitiendo a las bombas Serie E operar a 360 Imp/min y extender la vida útil del diafragma.

Gran rendimiento de la válvula de retención

El ensamble de las válvulas de retención duales en la succión y descarga ofrecen una precisión sin igual. Maquinado y moldeado de precisión limitan el movimiento de la válvula de bola, asegurando que estas asientan y sellan correctamente con cada impulso. Este diseño de avanzada de la válvula de retención y su rendimiento garantizan un rápido autocebado.

Alto coeficiente de compresión

Se ha incrementado el coeficiente reduciendo el volumen interno del cabezal de la bomba y aumentando la longitud de carrera. Esto logra un mejor autocebado y purga y asegura una adecuada operación con productos tales como el hipoclorito de sodio.

Tamaño	Max Capacidad de descarga		Max Capacidad por embolada ml	Max Presión		Medida conexión tubo O.D. Interno
	GPH	ml/min		PSI	MPa	
B11	0.6	38	0.11	150	1.0	3/8
B11-H	0.3	21	0.09	250	1.7	3/8 suc x 1/4 NPT dis
B16	1.0	65	0.18	105	0.7	3/8
B21	1.8	115	0.32	60	0.4	3/8
B31	3.3	210	0.58	30	0.2	1/2
C16	1.3	80	0.22	150	1.0	3/8
C16-H	0.6	40	0.17	250	1.7	3/8 suc x 1/4 NPT dis
C21	2.3	145	0.40	105	0.7	3/8
C31	4.3	270	0.75	50	0.35	1/2
C36	6.7	420	1.17	30	0.2	1/2





La serie EW es la abanderada de la clase E con capacidades hasta 25,4 L/h (6,7 GPH) y una presión máxima de 10 bar (150 PSI). Compacta, poderosa y con una gran variedad de innovadoras ventajas de diseño, la serie EW puede cumplir un amplio rango de aplicaciones de dosificación. Una variedad de materiales en contacto con el líquido están disponibles para asegurar el cumplimiento perfecto de su aplicación específica.

Construcción IP65

Con el fin de mejorar la resistencia a la exposición de líquidos externos, la unidad de control está colocada en la parte trasera de la bomba. Los pulsadores de membrana y el control de impulsos están protegidos por una tapa transparente. La pantalla del tipo LCD, que indica el número de impulsos utilizados, ofrece una alta resistencia a los rayos directos del sol.



Ventajas de control

Todas las bombas serie EW se proveen equipadas con una función de parada de doble nivel y una función de control por pulsos.

Alta precisión -

A través de la tecnología de 360 impulsos por minuto de la clase E, la serie de bombas EW tiene un rango de ajuste increíble de 1800:1, asegurando un control de dosificación preciso para cualquier aplicación.



Parada de entrada y Salida -

Un contacto de entrada para parada puede detener la bomba y cerrar un contacto de salida de parada para alarma o notificación remota. Una luz roja indicará que la bomba está detenida.

Entrada de Pre-Parada -

Una luz naranja indicará atención, pero la bomba continuará operando.

Salida de Pulsos -

La serie EW puede enviar pulsos de salida sincronizados con la operación de la bomba.

Adicionalmente a todas las ventajas standard disponibles en las bombas serie EW, la gama de bombas serie EW-Y con modulo de control ofrecen:

Control de entrada análoga - Control de entrada fijo o escalable con 4-20 mA.

Control de entrada de pulsos - Entrada de pulsos con la posibilidad de dividirlos o multiplicarlos (1-9999). Salida de 12 VDC.

Caudal en pantalla y Totalizador - Después de calibrarla, la serie EW es capaz de mostrar el caudal o los impulsos / minuto. Como el largo de la carrera es constante, la bomba puede mostrar el caudal en forma precisa. En los casos donde la bomba sea controlada externamente con un pulso, la bomba mostrará y contará el volumen restante basada en los pulsos de entrada. Acoplada con el PosiFlow, la serie EW está equipada para asegurar una correcta dosificación para su aplicación.

Simple Calibración - En el modo calibración el usuario solo necesita arrancar y parar la bomba, ingresar el caudal calculado y la bomba calibra el caudal por impulso.



EW con PosiFlow



EW con válvula multi-función y PosiFlow

Verificación de la dosificación - EW está equipada con 3 modos pre-programados para aceptar el verificador de dosificación PosiFlow, el cual provee un pulso de realimentación a la bomba para verificar el cebado y una dosificación correcta. Dependiendo del modo, el usuario puede programar la bomba para que se detenga, para que continúe funcionando y/o para que envíe una alarma basada en la información del PosiFlow.

Rápido autocebado - Presionando 2 teclas, la bomba opera al 100% de velocidad para cebarse rápidamente sin necesidad de ajustes especiales.

Bloqueo del teclado - Las funciones del teclado pueden ser bloqueadas para proveer seguridad en la alimentación, integridad en la programación y protección ante ajustes no deseados.

2 Años de Garantía

**Bombas Clase E
Incluyendo Partes Mojadas**

Electricidad

EW	EWB	EWC
50 / 60 Hz, 1 fase	20 Watt (Promedio)	22 Watt (Promedio)
115 VAC ± 10 %	0,8 Amp Máx.	1,2 Amp. Máx.
230 VAC ± 10%	0,4 Amp. Máx.	0,6 Amp. Máx.

Peso de transporte (Aprox)

5,5 Kg (12 Lbs)	6,4 Kg (14 Lbs)
-----------------	-----------------

Condiciones de operación

Temperatura ambiente:	0° a 50°C (32°F a 122°F)
Humedad relativa:	Hasta 85%
Temperatura del líquido:	0° a 40°C (32°F a 104°F) para PVC 0° a 60°C (32°F a 140°F) para PP, PVDF y Acero Inoxidable. Debajo de 0°C (32°F) la bomba está limitada a una presión máxima de 70%

Certificaciones de Seguridad

La serie de bombas EW está testeada por WQA y certificadas a NSF/ANSI Std 61.



La serie de bombas EW está testeada por Interlek en los standard UL y CSA.



Dimensiones

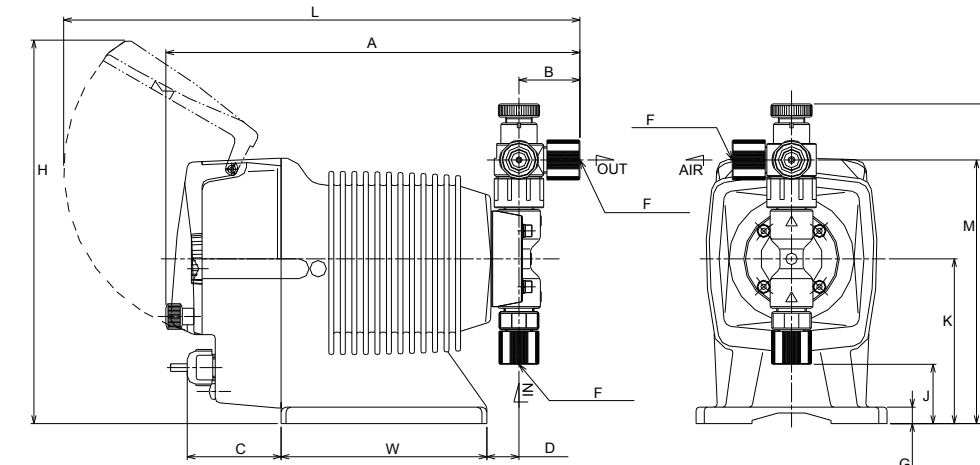

Dimensiones para montaje (Cm)

Modelo	R	S	T	U	V	X	Y	Z
11,16,21	11,60	10,00	0,60	8,01	10,59	3,98	1,49	2,00
31,36	11,60	10,00	0,60	8,01	10,59	3,98	1,49	2,00

Modelo	A	B	C	D	F	G	H	J	K	L	M	N	W
11,16,21	25,19 ¹	3,70 ¹	5,68	1,95	ø 1/4 x ø 3/8	0,99	23,29	3,60	10,00	31,39 ¹	16,00 ²	19,40 ³	2,00
31,36	25,70	3,81	5,68	2,36	ø 3/8 x ø 1/2	0,99	23,29	1,80	10,00	31,90	18,21	21,41	2,00

Notas para las bombas serie EW 11, 16 y 21:

- La adición de una válvula multi-función incrementa el largo en 0,93 cm. La adición de una válvula de purga incrementa el largo en 4,03 cm.
- La adición de una válvula multi-función incrementa la altura en 0,55 cm. No hay cambios al adicionar la válvula de purga.
- La adición de una válvula multi-función incrementa la altura de las partes mojadas en 2,94 cm. No hay cambios al adicionar la válvula de purga.

Materiales de construcción standard

CE:	Cerámica Alumina	PTFE:	Poli-tetra-fluoro-etileno
EDPM:	Monomero de etileno - propileno - deno	PCTFE:	Policloro-trifluoro-etileno
FKM:	Fluoro elastómero	PVC:	Policloruro de vinilo (traslucido)
GFRPP:	Polipropileno con relleno de fibra de vidrio	PVDF:	Polifluoruro de vinilideno
PE:	Polietileno	M-PVC:	Policloruro de vinilo maquinado